



# Ravaglioli

COMPANY WITH  
QUALITY SYSTEM  
CERTIFIED BY DNV GL  
= ISO 9001 =

## DVOJSTĚPOVÉ ZDVIHÁKY S KARDANOVÝM PREVODOM

KPS

305HE

306HE

244HE

327H

329HE



VRÁTANE NOVÝCH MODELOV  
LHE - LHEK - LHER - LH - LHK

KARDANOVÉ ZDVIHÁKY

od 3200 do 4000 kg



SINCE 1958



Samonosný základ



Základ šetrí miesto

## Kardanový prevod + samonosný základ

Exkluzívny RAV zdvihák s kardanovým prevodom a samonosným základom.

**KPS 305HE / 2700 kg**  
**KPS 306HE / 3200 kg**  
**KPS 306LHE / 3200 kg dlhý**

Inštalácia je možná na podlahe so zlým ukotvením. Trojstupňové krátke ramená poskytujú asymetrické zdvíhanie off roadov a veľkých vozidiel.

**KPS 305HEK / 2700 kg**  
**KPS 306HEK / 3200 kg**  
**KPS 306LHEK / 3200 kg dlhý**

Ramená vhodné pre rýchlu montáž nastavcov.



**KPS 306LHER / 3200 kg**

**R RACING**

Veľmi nízko profilové ramená, rovnobežné s podlahou: podložky s dvojitým závitom s min. výškou len 80 mm. Odporúčaná pre športové vozidlá a veľmi veľmi nízko profilové vozidlá.



## BRONZOVÁ MATICA

Hlavná matica vyrobená z bronzu (bez plastu) s vysokou odolnosťou proti opotrebeniu pre väčšiu bezpečnosť.



## VALCOVANÁ SKRUTKOVNICA + AUTOMATICKÉ MAZANIE

Vysoko odolná valcovaná skrutkovnica poskytuje dlhú životnosť. Automatický a trvalý systém mazania matice.

## ŠTANDARDNÝ ZDVIHÁK



## NOVÁ VERZIA



**KPS306LHE**  
**KPS306LHEK**  
**KPS306LHER**

## KPS 305,306

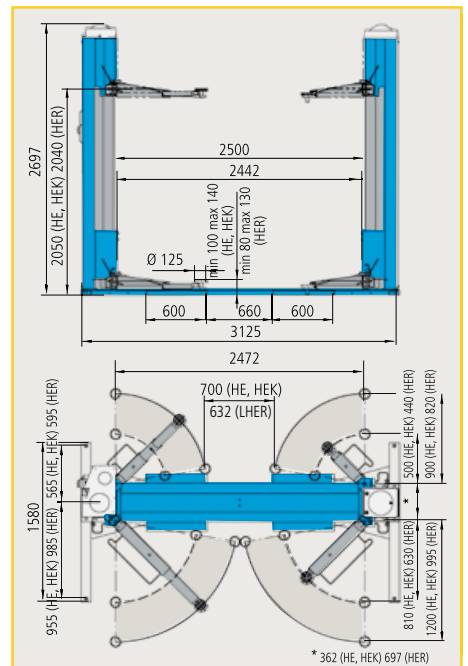

## SYNCHRONIZÁCIA POMOCOU KARDANU

Kardanový prevod medzi stĺpmi cez kuželové prevodovky naplnené olejom nevyžadujú žiadnu údržbu.

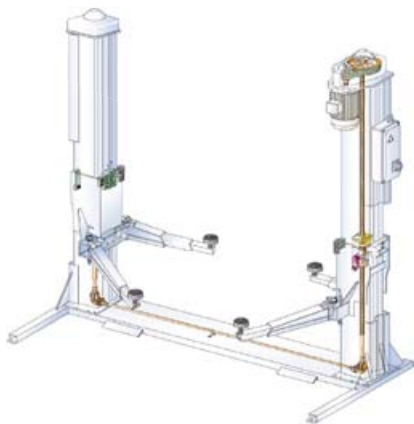



**Kardanový prevod + základ, ktorý šetrí miesto**

Malá základňa umožňuje jednoduchý prístup do pracovného priestoru.

- KPS 327H2 / 3200 kg**
- KPS 327H / 3200 kg**
- KPS 327LH / 3200 kg dlhý**

Trojstupňové krátke ramená vykonávajú asymetrické zdvíhanie terénnych a veľkých vozidiel. Min. výška podložky 95 mm. H2 - dvojestupňové krátke ramená.



- KPS 327HK / 3200 kg**
- KPS 327LHK / 3200 kg dlhý**



Ramená vhodné pre rýchlu montáž nastavcov.

ZA PRÍPLATOK



**ZA PRÍPLATOK-ROZNE VÝŠKY PATIEK**



- S 305A14**
- 95 mm
- 140 mm
- 178 mm
- 211 mm

**KPS 329HE / 3500 kg - 2 motory**

Verzie so širšou vzdialenosťou medzi stĺpmi (2650 mm). Dlhšie ramená na zdvíhanie dodávkových, automobilových a terénnych vozidiel. Ponúka dva motory.

**ŠTANDARDNÝ ZDVIHÁK**



**NOVÁ VERZIA NEW VERSION**



**KPS327LH  
KPS327LHK**

**KPS 327**

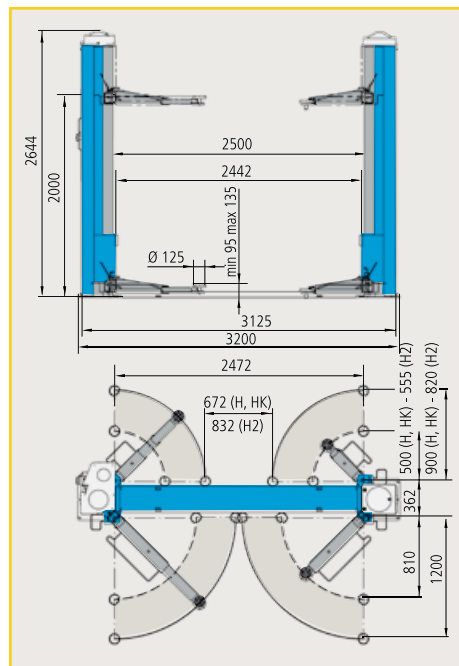

**KPS 329HE**

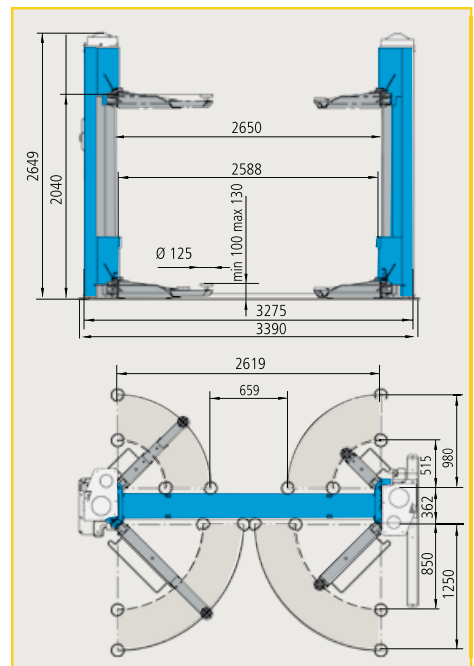



### KPS 244HE / 4000 kg - 2 motory

Exkluzívny zdvihák so samonosnou základňou. Jeho inštalácia je možná na podlahe so slabým povrchom pre ukotvenie. Kardanový prevod medzi stĺpmi cez kuželové prevodovky naplnené olejom nevyžadujú žiadnu údržbu. Trojstupňové krátke ramená a dvojstupňové dlhé ramená poskytujú asymetrické zdvíhanie dodávkových a terénnych vozidiel.

### KPS 244HE - HEK

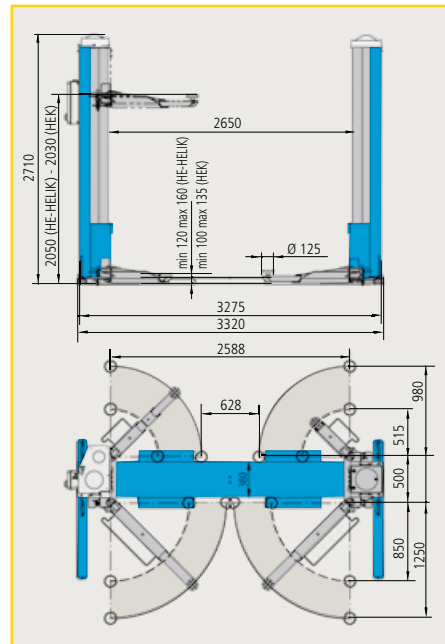

### KPS 244HEK / 4000 kg - 2 motory

Ramená vhodné pre rýchlu montáž nastavcov.



### KPS 244HELIK / 4000 kg - 2 motory

Model je vybavený štyrmi dlhými trojstupňovými ramenami: ideálny pre zdvíhanie dlhých vozidiel a jednoduché zdvíhanie automobilov.

### KPS 244HELIK

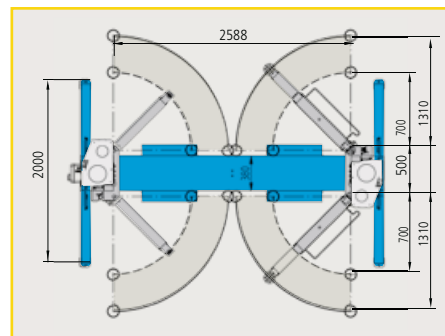

### Za príplatok → K, LIK

	S224A3 (H=80mm)		S224A4 (H=140mm)		S370A18 (H=200mm)
4x		4x		4x	
Pre Fiat Ducato, Peugeot Boxer, Citroën Jumper					
Nadstavce					

### Za príplatok → S224A3, S224A4, S370A18

	S370A19		S370A17
4x		2x	2x
Rámové adaptéry		Pre Mercedes Sprinter, VW LT +Crafter	
		Adaptéry	



Dodávateľ:  
R & J, spol.s r.o.  
919 23 Vlčkovce č.114  
T.č.033/5503 777, 5501 659  
www.randj.sk e-mail: blazek@randj.sk

